

Ausschreibungsvorgabe für elektronische Chipkartenleser

1 Ausgangssituation

Im Verkehrsverbund Großraum Nürnberg erfolgt seit 2018 die Ausgabe von elektronischen Tickets auf Basis der VDV-Kernapplikation (zunächst durch einzelne Verkehrsunternehmen) vorgesehen. Hierbei werden zunächst personalisierte Zeitkarten (vor allem Abonnements) als elektronische Chipkarten (KA-Nutzermedien) ausgegeben (entspricht KA-Ausbaustufe 2a). Durch Beschluss der relevanten Verbundgremien müssen diese elektronischen Fahrberechtigungen verbundweit bei allen beteiligten Unternehmen kontrolliert werden können. Hierzu ist entsprechende Technik vorzuhalten.

Der Vertrieb bzw. die Ausgabe von E-Tickets steht den Unternehmen frei und ist nicht verpflichtend. Mindestens drei Unternehmen im Verbund werden voraussichtlich ab 2018 E-Tickets ausgeben.

2 Technische Anforderungen an die Kontrollgeräte

Die Kontrollgeräte müssen mit einem Chipkartenleser zum Lesen/Schreiben kontaktloser elektronischer Medien sowie 2D-Barcode-Scannern zum Lesen statischer Berechtigungen nach Aztec-Verfahren ausgestattet sein. Die geforderten Chipkartenleser müssen der ISO/IEC 14443 entsprechen. Zur Echtheitsprüfung der Fahrscheine ist mindestens ein Steckplatz für SAMs (Secure Application Module) notwendig.

Die zu kontrollierenden, elektronischen Fahrberechtigungen werden auf zertifizierten Nutzermedien nach VDV-KA-Standard sowie als UIC 918.3/3*- und VDV-Barcodes ausgegeben.

Die Geräte und Systeme müssen den Standards der VDV-Kernapplikation (gemäß Version 1.3.0 inkl. CR Nr. 131, 133, 139, 163, 166, 173, 174, 177, 180, 182, 184, 185) genügen und in die existierenden E-Ticket-Systemarchitektur im VGN eingebunden werden.

Das Sperren von Berechtigungen und Applikationen, das Ausführen von Aktionen (Aktionsmanagement), sowie die Erstellung von Erfassungsbelegen und Kontrollnachweisen müssen gewährleistet sein. Der Im- bzw. Export von Sperr- und Aktionslisten, Sperr-, Aktions- und Kontrollnachweisen, Schlüsseln für Barcode- und E-Tickets, sowie Stammdaten oder Kontrollmodulen an/aus dem Hintergrundsystem muss sichergestellt werden.

Die Kontrolle erfolgt auf Basis des TLV-EFS unter Verwendung von Kontrollmodulen nach CR 163. Der VGN stellt diese zur Stammdatenversorgung der Kontrollgeräte per E-Mail bereit. Diese sind zur tariflichen Gültigkeitsprüfung zu verwenden.

Die geforderten Chipkartenleser als logische Dienstleister-Terminals und das zugehörige logische DL-System müssen alle relevanten Anwendungsfälle (gemäß VDV-KA) zu den Ausbaustufen 2a und STB für DLT und DLS inkl. der optionalen Anwendungsfälle zu MultiBer, AktM, Erfassung defekter Nutzermedien, Erfassung unvollständiger Transaktionen sowie Erzeugung Sperranforderung EFS unterstützen.

Die Chipkartenleser sind als logisches Dienstleisterterminal-System an die Regionale Service-stelle (Prozessintegrationssystem) der VGN GmbH anzubinden. Die Schnittstellenspezifikation ist bei Bedarf über die VGN GmbH erhältlich. Sofern der Bieter für die geforderten Chipkartenleser nachweislich bereits über eine bestehende Anbindung an die Zentrale Vermittlungsstelle (ZVM) der VDV-ETS verfügt, so ist die Anbindung über die ZVM zulässig.

Zur Verarbeitung der Transaktionsdatensätze wird zusätzlich ein logisches Dienstleistersystem (DLS) benötigt. Dieses kann vom Bieter bereitgestellt werden oder der Bieter beauftragt auf eigene Rechnung einen gesonderten Mandanten im mandantenfähigen DLS der VGN GmbH. Sofern das DLS vom Bieter bereitgestellt wird, ist dieses ebenfalls an die Regionale Servicestelle anzubinden. Sofern der Bieter für dieses DLS nachweislich über eine bestehende Anbindung an die ZVM der VDV-ETS verfügt, so ist die Anbindung an die ZVM zulässig. Die Kosten der Anbindung an die RVS trägt der Bieter.

3 Weiterer Ausbau

Nach Einführung der verbundweiten elektronischen Kontrolle können Unternehmen (in Abstimmung mit den relevanten VGN-Gremien) weitere Tarifprodukte als elektronische Tickets ausgeben (bspw. Tarifprodukte des Bartarifs). Konkret ist hierbei die Umsetzung der KA-Ausbaustufe 2b vorgesehen (voraussichtlich jedoch nicht vor 2020). Hieraus ergeben sich jedoch keine Auswirkungen auf die Kontrollgeräte.

Weitere Maßnahmen sind derzeit im Verbund nicht beschlossen.

Aufbau und Prüfmerkmale VGN-Fahrscheine

Im Folgenden sind Aufbau, Sicherheits- und Prüfmerkmale der VGN-Fahrscheine zusammengestellt. Der Aufbau der VGN-Fahrscheine hat sich an diesen Vorgaben zu orientieren. Zudem ist fälschungssicheres Fahrscheinpapier zu verwenden (siehe Punkt 3).

1. Die maximale Breite der 10er-Streifenkarten und der 4er-Tickets beträgt ca. 4,9 cm, um eine Entwertung in allen im VGN-Gebiet vorhandenen Entwertern zu gewährleisten.
2. Die anderen Tickets werden in der Größe einer Scheckkarte ausgegeben (rund 4,9 cm mal 8,5 cm). Kleinere Ticketgrößen sind nach Absprache grundsätzlich möglich, sofern dadurch der Kontrollprozess nicht beeinträchtigt wird.
3. Das Sicherheitsmerkmal „2-farbiger Sicherheitsuntergrund nach CIT©1996 oder CIT©2012“ für Fahrscheinpapierrollen und Blockfahrausweise ist für alle Unternehmen zwingend, um ein einheitliches Prüfmerkmal zu gewährleisten. Auf Antrag kann bei der VGN GmbH die Definition des 2-farbigen Sicherheitsuntergrunds in Zukunft noch um eine weitere Definition ergänzt werden (z. B. VGN-Raster).
4. Die Fahrscheinpapierrollen weisen darüber hinaus mindestens zwei und Blockfahrausweise eines der nachfolgenden Sicherheitsmerkmale auf:
 - Wasserzeichen
 - Hologrammstreifen
 - Aufdrucke in Kopierschutzfarbe
 - Mikroschriften
 - Barcode auf der Rückseite
 - Guillochen
 - Melierfasern sichtbar
 - Melierfasern unsichtbar
5. Die oben aufgeführten Sicherheitsmerkmale sind Mindestanforderungen, zusätzliche Sicherheitsmerkmale sind gestattet. Auf Antrag können bei der VGN GmbH zu Punkt 4 alternative Sicherheitsmerkmale verwendet werden, sofern sie die Fälschungssicherheit vergleichbar erhöhen.
6. Bestehende Plastikkarten weisen mindestens ein Sicherheitsmerkmal der Liste aus Punkt 4 auf. Punkt 3 gilt nicht für bestehende Plastikkarten.
7. E-Tickets und KombiTickets fallen nicht unter die Bestimmungen der Anlage 5 zum Assoziierungsvertrag.

Die aufgeführten Sicherheits- und Prüfmerkmale sind zwingend einzuhalten und erlangen ab April 2020 als Anlage 5 zum Assoziierungsvertrag ihre Gültigkeit.

Zeitliche Gültigkeit

- aktueller Tag und Uhrzeit
- Zusatzinformationen

Räumliche Gültigkeit

- Gültigkeit in der Zone: Einstiegshaltestelle oder/und -zone, Preisstufe, Prüfstandort
- ggf. auch Ziel (z.B. bei DB)

Besonderheiten:

- bei DB u.a. VU's sind Start- und Zielhaltestelle auch in Klartext ausgeschrieben

VAG-Besonderheit für den Startpunkt:

- Haltestellengruppen-Nr und Linie (Beispiel 011 004)
- Diese Information erscheint anstelle Einstiegs- haltestelle/-zone (es gibt dafür einen Plan und ein Verzeichnis)

Persönliche Gültigkeit

- Erwachsener, Kind

Preisliche Gültigkeit

- richtige Wagenklasse
- Fahrscheinbezeichnung
- Preis laut Preisstufe

11.08.2016 **08:05**
Eine Fahrt 2. Kl.
Erwachsener
Max. 180 Min in eine Richtung
Preisstufe: 3
Nürnberg Thon

VU 01 ****3,40 EUR** 00000888 
11.08.16 08:05:57
Es gelten die Bestimmungen des VGN-Gemeinschaftstarifs

Logos

- Logo VGN
- Logo Verkehrsunternehmen

Echtheit Ticketpapier

Fahrscheinpapierrollen weisen mind. zwei und Blockfahrausweise mind. eins der folgenden Sicherheitsmerkmale auf:

- Wasserzeichen
- Hologrammstreifen
- Aufdrucke in Kopierschutzfarbe, z.T. auch Reagenzien
- Mikroschriften
- Barcode auf der Rückseite
- Guillochen
- Melierfasern sichtbar
- Melierfasern unsichtbar

Persönliche Gültigkeit

- Erwachsener, Kind
- Fahrscheinbezeichnung

Preisliche Gültigkeit

- richtige Wagenklasse
- Preisstufe
- Preis laut Preisstufe

Manipulation an Stempelfeldern

- Fahrkarte darf in der Mitte in zwei Fahrscheine (Abschnitte) getrennt werden
- auf Doppelbestempelung achten
- auf abriebfähige Beschichtungen achten (Tesafilm, Nagellack, etc.)

Räumliche Gültigkeit

- Einstiegshaltestelle und/oder -zone, Prüfstandort
- Preisstufe

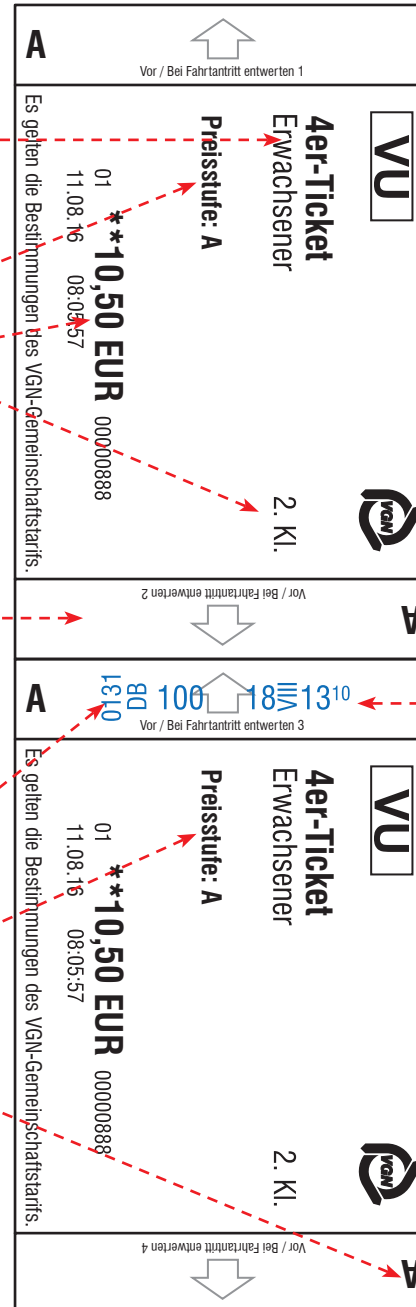

Logos

- Logo Verkehrsunternehmen
- Logo VGN

Zeitliche Gültigkeit

- aktueller Tag und Uhrzeit laut Stempelung

Echtheit Ticketpapier

Fahrscheinpapierrollen weisen mind. zwei und Blockfahrausweise mind. eins der folgenden Sicherheitsmerkmale auf:

- Wasserzeichen
- Hologrammstreifen
- Aufdrucke in Kopierschutzfarbe, z.T. auch Reagenzien
- Mikroschriften
- Barcode auf der Rückseite
- Guillochen
- Melierfasern sichtbar
- Melierfasern unsichtbar

Persönliche Gültigkeit

- Erwachsener, Kind

Preisliche Gültigkeit











- richtige Wagenklasse
- Fahrscheinbezeichnung
- Preis

Stempelung in richtiger Folge

- von 1 aufsteigend, mindestens 2 Felder
- Benutzungshinweis

Räumliche Gültigkeit

- Einstiegshaltestelle und/oder -zone
- Preisstufe / richtige Anzahl Streifen

VU	
Erwachsener	
10 Streifen (Preisstufe 2-10) 2. Kl.	
01	**11,20 EUR 00000888
11.08.16	08:05:57
Bitte je Fahrt und Person die für Ihr Fahrtziel notwendige Streifenanzahl (Preisstufe) - mindestens 2 Streifen - stempeln.	
Es gelten die Bestimmungen des VGN-Gemeinschaftstarifs	
10	
9	
8	
7	
6	
5	
4	
3	
2	
1	

Logos

- Logo VGN
- Logo Verkehrsunternehmen

Manipulation an Stempelfeldern

- Fahrkarte darf an keiner Stelle völlig getrennt sein
- Fälschungssicherheit: Streifen von Kinderkarte werden mit Stammabschnitt Erwachsene zusammengeklebt
- auf Doppelbestempelung achten
- auf abriebfähige Beschichtungen achten (Tesafilm, Nagellack, etc.)

Echtheit Ticketpapier

Fahrscheinpapierrollen weisen mind. zwei und Blockfahrausweise mind. eins der folgenden Sicherheitsmerkmale auf:

- Wasserzeichen
- Hologrammstreifen
- Aufdrucke in Kopierschutzfarbe, z.T. auch Reagenzien
- Mikroschriften
- Barcode auf der Rückseite
- Guillochen
- Melierfasern sichtbar
- Melierfasern unsichtbar

Zeitliche Gültigkeit

- aktueller Tag und Uhrzeit laut Stempelung

Zeitliche Gültigkeit

- aktueller Tag / Wochenende

Räumliche Gültigkeit

- Gültigkeit in der Zone: Einstiegshaltestelle und/oder -zone, Prüfstandort
- ggf. auch Ziel (z.B. bei DB)
- Fahrgast kann ab dem Startpunkt die angegebene Anzahl von Preisstufen fahren

Echtheit Ticketpapier

Fahrscheinpapierrollen weisen mind. zwei und Blockfahrausweise mind. eins der folgenden Sicherheitsmerkmale auf:

- Wasserzeichen
- Hologrammstreifen
- Aufdrucke in Kopierschutzfarbe, z.T. auch Reagenzien
- Mikroschriften
- Barcode auf der Rückseite
- Guillochen
- Melierfasern sichtbar
- Melierfasern unsichtbar

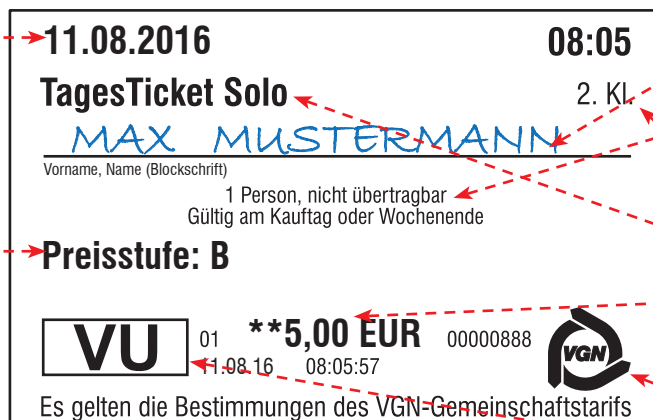

11.08.2016 **08:05**
TagesTicket Solo 2. Kl.
MAX MUSTERMANN
Vorname, Name (Blockschrift)
1 Person, nicht übertragbar
Gültig am Kauftag oder Wochenende
Preisstufe: B
VU 01 ****5,00 EUR** 00000888 
11.08.16 08:05:57
Es gelten die Bestimmungen des VGN-Gemeinschaftstarifs

Persönliche Gültigkeit

- einzelne Person
- Vorname und Name sind vom Fahrgast manuell in Druckbuchstaben unauslöschlich einzutragen
- Zusatzinformationen

Preisliche Gültigkeit

- richtige Wagenklasse
- Fahrscheinbezeichnung
- Preis laut Preisstufe

Logos

- Logo VGN
- Logo Verkehrsunternehmen

Zeitliche Gültigkeit

- aktueller Tag / Wochenende

Räumliche Gültigkeit

- Gültigkeit in der Zone: Einstiegshaltestelle oder/und -zone, Prüfstandort
- ggf. auch Ziel (z.B. bei DB)
- Fahrgast kann ab dem Startpunkt die angegebene Anzahl von Preisstufen fahren

Echtheit Ticketpapier

Fahrscheinpapierrollen weisen mind. zwei und Blockfahrausweise mind. eins der folgenden Sicherheitsmerkmale auf:

- Wasserzeichen
- Hologrammstreifen
- Aufdrucke in Kopierschutzfarbe, z.T. auch Reagenzien
- Mikroschriften
- Barcode auf der Rückseite
- Guillochen
- Melierfasern sichtbar
- Melierfasern unsichtbar

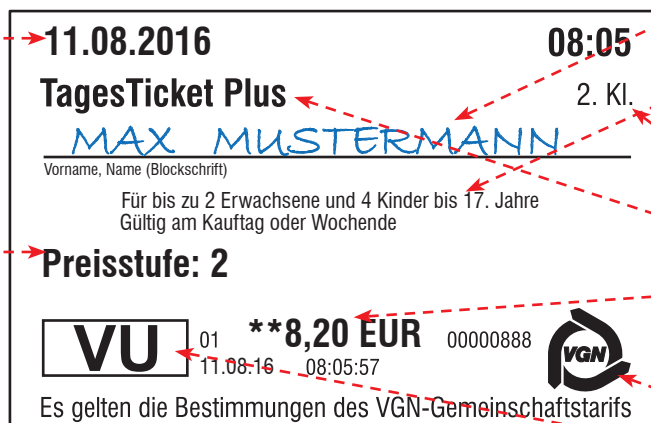

11.08.2016 **08:05**
TagesTicket Plus 2. Kl.
MAX MUSTERMANN
Vorname, Name (Blockschrift)
Für bis zu 2 Erwachsene und 4 Kinder bis 17. Jahre
Gültig am Kauftag oder Wochenende
Preisstufe: 2
VU 01 ****8,20 EUR** 00000888 
11.08.16 08:05:57
Es gelten die Bestimmungen des VGN-Gemeinschaftstarifs

Persönliche Gültigkeit

- richtige Anzahl Personen
- Vorname und Name sind vom Fahrgast (mit der längsten Reisedstrecke) manuell in Druckbuchstaben unauslöschlich einzutragen
- Zusatzinformationen

Preisliche Gültigkeit

- richtige Wagenklasse
- Fahrscheinbezeichnung
- Preis laut Preisstufe

Logos

- Logo VGN
- Logo Verkehrsunternehmen

Zeitliche Gültigkeit

- für aktuellen Tag gültig
- Zusatzinformationen zur Gültigkeit

Räumliche Gültigkeit

- Gültigkeit in der Zone: Einstiegshaltestelle und/oder -zone, Preisstufe, Prüfstandort
- keine nähere Prüfung da im Gesamttraum gültig

Echtheit Ticketpapier

Fahrscheinpapierrollen weisen mind. zwei und Blockfahrausweise mind. eins der folgenden Sicherheitsmerkmale auf:

- Wasserzeichen
- Hologrammstreifen
- Aufdrucke in Kopierschutzfarbe, z.T. auch Reagenzien
- Mikroschriften
- Barcode auf der Rückseite
- Guillochen
- Melierfasern sichtbar
- Melierfasern unsichtbar

von **11.08.2016** bis **10.09.2016** 2. Kl.
9-Uhr-MobiCard
Gültig Mo.–Fr. ab 9:00 Uhr, Wochenende ganztags

Tarifstufe: **10+T**
Tarifzone: **Gesamttraum**

VU 01 ****95,40 EUR** 00000888 
11.08.16 08:05:57

Es gelten die Bestimmungen des VGN-Gemeinschaftstarifs

Persönliche Gültigkeit

- richtige Anzahl Personen
- Ausschlusszeitbedingungen für Mitnahme von Mo.–Fr. beachten

Preisliche Gültigkeit

- richtige Wagenklasse
- Fahrscheinbezeichnung
- Preis laut Tarifstufe

Logos

- Logo VGN
- Logo Verkehrsunternehmen

Echtheit Zonenkarte

- Originale Zonenkarte

Richtige Tarifstufe

- Übereinstimmung der Tarifstufe auf Zonenkarte und Wertmarke

Kartennummer übertragen

- Übereinstimmung der Zonenkartennummer mit der in der Wertmarke eingetragenen Nummer der Zonenkarte

Persönliche Gültigkeit

- richtige Anzahl Personen
- Ausschlusszeitbedingungen für Mitnahme von Mo.-Fr. beachten

Generelle Prüfung

Keine Veränderung darf bestehen bei:

- den Zonen- oder Tarifstufeneinträgen
- und den abgeriegelten Feldern

Einträge in Zonenkarte und Wertmarke dürfen **nicht** ausgestrichen, überschrieben oder überklebt sein

Zonenkarte zur MobiCard

Tarifstufe: **5+T**

Tarifzonen:

100	200	300	400
415	423		

12345 Diese Nummer der Zonenkarte immer in die MobiCard eintragen

Räumliche Gültigkeit

- Übereinstimmung von Zonenzahl / Tarifstufe
- befahrene Zone / Strecke muss eingetragen sein
- restliche Felder müssen abgeriegelt sein

Zeitliche Gültigkeit

- für aktuellen Tag gültig
- Zusatzinformationen

Preisliche Gültigkeit

- richtige Wagenklasse
- Fahrscheinbezeichnung
- Preis laut Tarifstufe

Echtheit Ticketpapier

Fahrscheinpapierrollen weisen mind. zwei und Blockfahrausweise mind. eins der folgenden Sicherheitsmerkmale auf:

- Wasserzeichen
- Hologrammstreifen
- Aufdrucke in Kopierschutzfarbe, z.T. auch Reagenzien
- Mikroschriften
- Barcode auf der Rückseite
- Guillochen
- Melierfasern sichtbar
- Melierfasern unsichtbar

12345 Zonenkartennummer

von **11.08.2016** bis **10.09.2016** 2. Kl.

MobiCard 31 Tage

Mitnahme Mo.-Fr. ab 9:00 Uhr, ~~Wochenende~~ ganztags

Tarifstufe: **5+T**

Tarifzone: **Gültig nur mit Zonenkarte**

VU 01 ****157,20 EUR** 00000888

11.08.16 08:05:57

Es gelten die Bestimmungen des VGN-Gemeinschaftstarifs

Logos

- Logo Verkehrsunternehmen
- Logo VGN

Echtheit Verbundpass

- Originaler Verbundpass
- Unternehmensstempel über Lichtbild rechts unten angebracht

Persönliche Gültigkeit

- nicht übertragbar
- Passbild im Verbundpass muss mit der kontrollierten Person übereinstimmen
- auf Rückseite Verbundpass Angaben zu Name, Anschrift und Unterschrift müssen vorhanden sein
- Fahrscheinbezeichnung

Richtige Tarifstufe

- Übereinstimmung der Tarifstufe auf Verbundpass und Wertmarke

Generelle Prüfung

Keine Veränderung darf bestehen bei:

- Foto mit Stempelabdruck und Bestätigung
- Einträge Tarifzonen, Tarifstufe, Gültigkeit und Verbundpassnummer
- in den abgeriegelten Feldern kein Eintrag
- Einträge dürfen nicht gestrichen oder überschrieben sein

Hinweis:

- Die Felder Tarifzonen / Tarifstufe / Gültigkeit können mit einem neuen Eintragsblatt überklebt sein.

Tarifzonen		
100	200	600
610	620	631

Tarifstufe: **5+T**

123456

Räumliche Gültigkeit

- befahrene Zone / Strecke muss eingetragen sein
- restliche Felder müssen abgeriegelt sein
- Übereinstimmung von Zonenzahl / Tarifstufe

Kartennummer übertragen

- Übereinstimmung der Verbundpassnummer mit der in der Wertmarke eingetragenen Nummer des Verbundpasses

Zeitliche Gültigkeit

- für aktuellen Tag gültig
- Zusatzinformationen zur Ausschlusszeit

Preisliche Gültigkeit

- richtige Wagenklasse
- Fahrscheinbezeichnung
- Preis laut Tarifstufe

Verbundpassnummer **123456**

von **11.08.2016** bis **10.09.2016** 2. Kl.

Solo 31 **31 Tage**

Tarifstufe: **5+T**

Tarifzone: **Gültig nur mit Verbundpass**

VU 01 ****141,60 EUR** 00000888
11.08.16 08:05:57

Es gelten die Bestimmungen des VGN-Gemeinschaftstarifs

Logos

- Logo Verkehrsunternehmen
- Logo VGN

Echtheit Ticketpapier

Fahrscheinpapierrollen weisen mind. zwei und Blockfahrausweise mind. eins der folgenden Sicherheitsmerkmale auf:

- Wasserzeichen
- Hologrammstreifen
- Aufdrucke in Kopierschutzfarbe, z.T. auch Reagenzien
- Mikroschriften
- Barcode auf der Rückseite
- Guillochen
- Melierfasern sichtbar
- Melierfasern unsichtbar

Echtheit Ticketpapier

Fahrscheinpapierrollen weisen mind. zwei und Blockfahrausweise mind. eins der folgenden Sicherheitsmerkmale auf:

- Wasserzeichen
- Hologrammstreifen
- Aufdrucke in Kopierschutzfarbe, z.T. auch Reagenzien
- Mikroschriften
- Barcode auf der Rückseite
- Guillochen
- Melierfasern sichtbar
- Melierfasern unsichtbar

Zeitliche Gültigkeit

- für aktuellen Zeitraum / Tag gültig
- Zusatzinformationen zur Ausschlusszeit

Richtige Tarifstufe

- Übereinstimmung der Tarifstufe auf Verbundpass und Wertmarke

Generelle Prüfung

Keine Veränderung darf bestehen bei:

- Foto mit Stempelabdruck und Bestätigung
- Einträge Tarifzonen, Tarifstufe, Gültigkeit und Verbundpassnummer
- in den abgeriegelten Feldern kein Eintrag
- Einträge dürfen nicht gestrichen oder überschrieben sein

Hinweis:

- Die Felder Tarifzonen / Tarifstufe / Gültigkeit können mit einem neuen Eintragsblatt überklebt sein.

Echtheit Verbundpass

- Originaler Verbundpass
- Unternehmensstempel über Lichtbild rechts unten angebracht

Persönliche Gültigkeit

- nicht übertragbar
- Passbild im Verbundpass muss mit der kontrollierten Person übereinstimmen
- auf Rückseite Verbundpass Angaben zu Name, Anschrift und Unterschrift müssen vorhanden sein

Räumliche Gültigkeit

- befahrene Zone / Strecke muss eingetragen sein
- restliche Felder müssen abgeriegelt sein
- Übereinstimmung von Zonenzahl / Tarifstufe

Kartennummer übertragen

- Übereinstimmung der Verbundpassnummer mit der in der Wertmarke eingetragenen Nummer des Verbundpasses

Preisliche Gültigkeit

- richtige Wagenklasse
- Fahrscheinbezeichnung
- Preis laut Tarifstufe

Logos

- Logo Verkehrsunternehmen
- Logo VGN

Kundennummer **123456**

von **01.01.2016** bis **30.03.2016** 2. Kl.

Abo 3

Tarifstufe: **5+T**

Frau Mustermann, A.

VU 01 **134,20 EUR 00000888

31.12.15 08:05:57

Es gelten die Bestimmungen des VGN-Gemeinschaftstarifs

Kundennummer **123456**

von **01.01.2016** bis **30.06.2016** 2. Kl.

Abo 6

Tarifstufe: **5+T**

Frau Mustermann, A.

VU 01 **126,70 EUR 00000888

31.12.15 08:05:57

Es gelten die Bestimmungen des VGN-Gemeinschaftstarifs

Kundennummer **123456**

von **01.01.2016** bis **31.12.2016** 2. Kl.

JahresAbo

Tarifstufe: **5+T**

Frau Mustermann, A.

VU 01 **114,90 EUR 00000888

31.12.15 08:05:57

Es gelten die Bestimmungen des VGN-Gemeinschaftstarifs

Passbild

Tarifzonen

100	200	600
610	620	631

Tarifstufe

5+T

123456

Kundennummer **123456**

von **01.01.2016** bis **31.12.2016** 2. Kl.

JahresAbo Plus

Mitnahme Mo.–Fr. ab 19:00 Uhr, Wochenende ganztags

Tarifstufe: **5+T**

Frau Mustermann, A.

VU 01 **122,50 EUR 00000888

31.12.15 08:05:57

Es gelten die Bestimmungen des VGN-Gemeinschaftstarifs

Echtheit Verbundpass

- Originaler Verbundpass
- Unternehmensstempel über Lichtbild rechts unten angebracht

Persönliche Gültigkeit

- nicht übertragbar
- Passbild im Verbundpass muss mit der kontrollierten Person übereinstimmen
- auf Rückseite Verbundpass Angaben zu Name, Anschrift und Unterschrift müssen vorhanden sein
- Fahrscheinbezeichnung

Richtige Tarifstufe

- Übereinstimmung der Tarifstufe auf Verbundpass und Wertmarke

Zeitliche Gültigkeit

- angegebener Zeitraum

Generelle Prüfung

Keine Veränderung darf bestehen bei:

- Foto mit Stempelabdruck und Bestätigung
- Einträge Tarifzonen, Tarifstufe, Gültigkeit und Verbundpassnummer
- in den abgeriegelten Feldern kein Eintrag
- Einträge dürfen nicht gestrichen oder überschrieben sein

Hinweis:

- Die Felder Tarifzonen / Tarifstufe / Gültigkeit können mit einem neuen Eintragsblatt überklebt sein.
- Die Gültigkeitsmarke kann jährlich (auf Antrag erhältlich) überklebt werden.

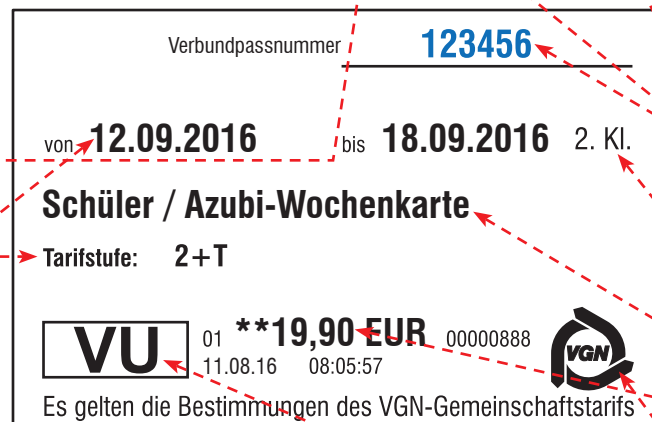
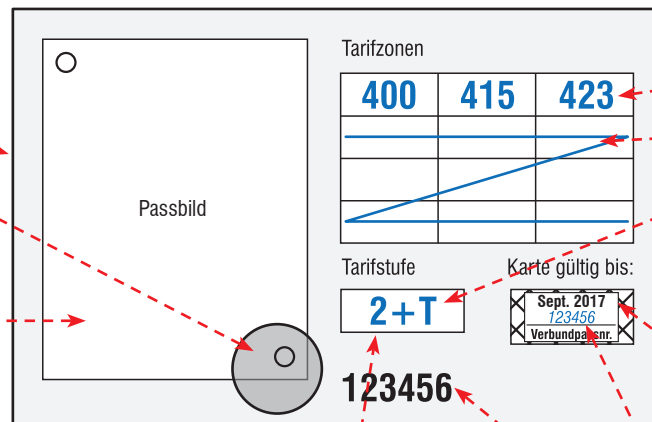

Echtheit Ticketpapier

Fahrscheinpapierrollen weisen mind. zwei und Blockfahrausweise mind. eins der folgenden Sicherheitsmerkmale auf:

- Wasserzeichen
- Hologrammstreifen
- Aufdrucke in Kopierschutzfarbe, z.T. auch Reagenzien
- Mikroschriften
- Barcode auf der Rückseite
- Guillochen
- Melierfasern sichtbar
- Melierfasern unsichtbar

Räumliche Gültigkeit

- befahrene Zone / Strecke muss eingetragen sein
- restliche Felder müssen abgeriegelt sein
- Übereinstimmung von Zonenzahl / Tarifstufe

Verbundpassgültigkeit

- muss zum Zeitpunkt der Prüfung gelten (Sonderregelung zu Schuljahresbeginn)
- Verlängerungsmarken mit Briefmarkenzahlung, jährlich wechselnde Farbe
- kann auch manuell eingetragen worden sein

Eintrag:

- bis 30. September nach 15. Geburtstag des Passinhabers
- danach höchstens 1 Jahr, in diesem Zeitraum bis Ausbildungs- oder Schuljahresende (30.9.)

Kartenummer übertragen

- Übereinstimmung der Verbundpassnummer mit der in der Wertmarke eingetragenen Nummer des Verbundpasses

Preisliche Gültigkeit

- richtige Wagenklasse
- Fahrscheinbezeichnung
- Preis laut Tarifstufe
- bei Berechtigungsmarken (Kostenfreiheit) ist **kein** Preis angegeben

Logos

- Logo VGN
- Logo Verkehrsunternehmen

Echtheit Verbundpass

- Originaler Verbundpass
- Unternehmensstempel über Lichtbild rechts unten angebracht

Persönliche Gültigkeit

- nicht übertragbar
- Passbild im Verbundpass muss mit der kontrollierten Person übereinstimmen
- auf Rückseite Verbundpass Angaben zu Name, Anschrift und Unterschrift müssen vorhanden sein
- Fahrscheinbezeichnung

Richtige Tarifstufe

- Übereinstimmung der Tarifstufe auf Verbundpass und Wertmarke

Zeitliche Gültigkeit

- angegebener Zeitraum

Generelle Prüfung

Keine Veränderung darf bestehen bei:

- Foto mit Stempelabdruck und Bestätigung
- Einträge Tarifzonen, Tarifstufe, Gültigkeit und Verbundpassnummer
- in den abgeriegelten Feldern kein Eintrag
- Einträge dürfen nicht gestrichen oder überschrieben sein

Hinweis:

- Die Felder Tarifzonen / Tarifstufe / Gültigkeit können mit einem neuen Eintragsblatt überklebt sein.
- Die Gültigkeitsmarke kann jährlich (auf Antrag erhältlich) überklebt werden.

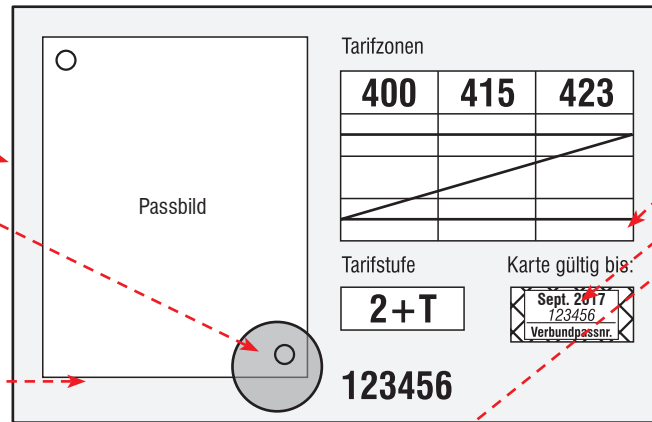

Räumliche Gültigkeit

- befahrene Zone / Strecke muss eingetragen sein
- restliche Felder müssen abgeriegelt sein
- Übereinstimmung von Zonenzahl / Tarifstufe

Verbundpassgültigkeit

- muss zum Zeitpunkt der Prüfung gelten (Sonderregelung zu Schuljahresbeginn)
- Verlängerungsmarken mit Briefmarkenzahlung, jährlich wechselnde Farbe
- kann auch manuell eingetragen worden sein

Eintrag:

- bis 30. September nach 15. Geburtstag des Passinhabers
- danach höchstens 1 Jahr, in diesem Zeitraum bis Ausbildungs- oder Schuljahresende (30.9)

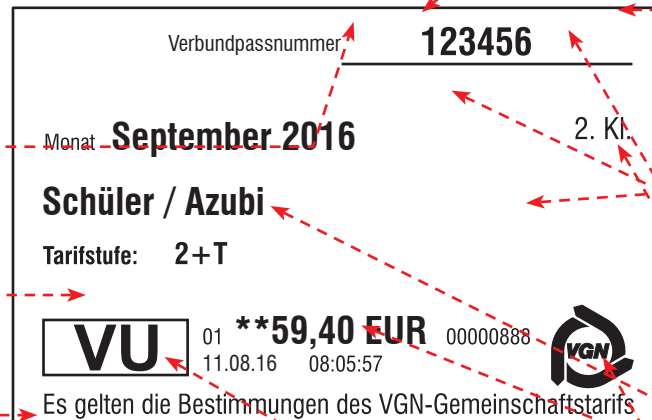

Kartenummer übertragen

- Übereinstimmung der Verbundpassnummer mit der in der Wertmarke eingetragenen Nummer des Verbundpasses

Preisliche Gültigkeit

- richtige Wagenklasse
- Fahrscheinbezeichnung
- Preis laut Tarifstufe
- bei Berechtigungsmarken (Kostenfreiheit) ist **kein** Preis angegeben

Logos

- Logo VGN
- Logo Verkehrsunternehmen

Echtheit Ticketpapier

Fahrscheinpapierrollen weisen mind. zwei und Blockfahrtausweise mind. eins der folgenden Sicherheitsmerkmale auf:

- Wasserzeichen
- Hologrammstreifen
- Aufdrucke in Kopierschutzfarbe, z.T. auch Reagenzien
- Mikroschriften
- Barcode auf der Rückseite
- Guillochen
- Melierfasern sichtbar
- Melierfasern unsichtbar